

**STOLL**



**STOLL** ProfiLine



Pilna jauda.  
**Bez kompromisiem.**

Īsti varoņi nepazīst kompromisus.  
Viņi sasniedz mērķi. Ar spēku, prātu un aizrautību.



Home of Quality.

A close-up photograph of a brown and white cow looking through vertical metal bars in a stable. The cow's head is the central focus, with its eye and ear visible. The background is slightly blurred, showing other parts of the stable and another cow. The lighting is warm and natural.

SPĚKA PAKETE  
jau no paša sākuma.



# Augstākā klase. Ražots Vācijā.

Visā pasaulē vācu inženieru prasmes ir pazīstamas ar savu augsto kvalitāti, jaudu un uzticamību. Tāpēc visus STOLL frontālos iekrāvējus mēs esam izstrādājuši Vācijā, ņemot vērā tieši šīs vērtības. Tās apvieno modernāko tehniku ar inovatīviem risinājumiem – tā ir mūsu prasība vācu augstākās kvalitātes produktam.

Piedzīvojiet STOLL ProfiLine pilnīgo spēku. Aprīnojami vislabākie rādītāji visās jomās nodrošina augstāko kvalitāti gan celtspējas un pacelšanas augstuma, gan stabilitātes un kraušanas ātruma ziņā. Visbeidzot individuāli izvēlamie piederumi visai ProfiLine sērijai ir perfekti pielāgoti Jūsu kā lauksaimnieka vai līgumuzņēmēja vēlmēm. Īsti profesionāļi profesionāļiem.

## Pilna jauda – vieglas uzbūves konstrukcija

- ProfiLine FZ frontālie iekrāvēji ir izgatavoti no smalkgraudainā tērauda – priekšrocība: augsta stabilitāte un izturība pret vērpi, kā arī vieglas un vienkāršas uzbūves konstrukcija.
- Statnis ir izliekts no viena tērauda gabala – vadības stieņi ir uzstādīti horizontāli statnī. Visi hidrauliskie cauruļvadi atrodas labi aizsargātā, bet brīvi pieejamā vietā zem statņa.
- Frontālā iekrāvēja pašmasa ir zema, un vienlaikus tas ir ļoti jaudīgs. Samazinātais svars ļoti samazina slodzi uz traktora priekšējo tiltu. Tā pagarinās darbmužs.
- Lai izvairītos no saskaņā ar DIN 20066 regulāri nepieciešamās šļūteņu nomainīšanas statņu zonā, šajā zonā mēs izmantojam nodilumizturīga tērauda hidraulikas caurules.



**Mūsu inteligentā konstrukcija piedāvā Jums dažādu veidu komfortu – ekskluzīvi no STOLL.**

## STOLL montāžas detaļas – mazāka slodze traktoram un augsta precizitāte

- Montāžas detaļas ir perfekti pielāgotas visiem pazīstamākajiem traktoriem – šim nolūkam katru traktora modeli STOLL konstruktori pielāgo individuāli.
- Priekšējās ass slodzes samazinājums, pateicoties montāžas detaļu optimālai pozicionēšanai vadītāja kabīnes tuvumā.
- Tāpēc priekšējā stikla atvēršana bieži vien ir iespējama tikai kopā ar STOLL montāžas detaļu.
- Pateicoties individuālai pielāgošanai traktoram, montāžas detaļas der kā uzlietas.

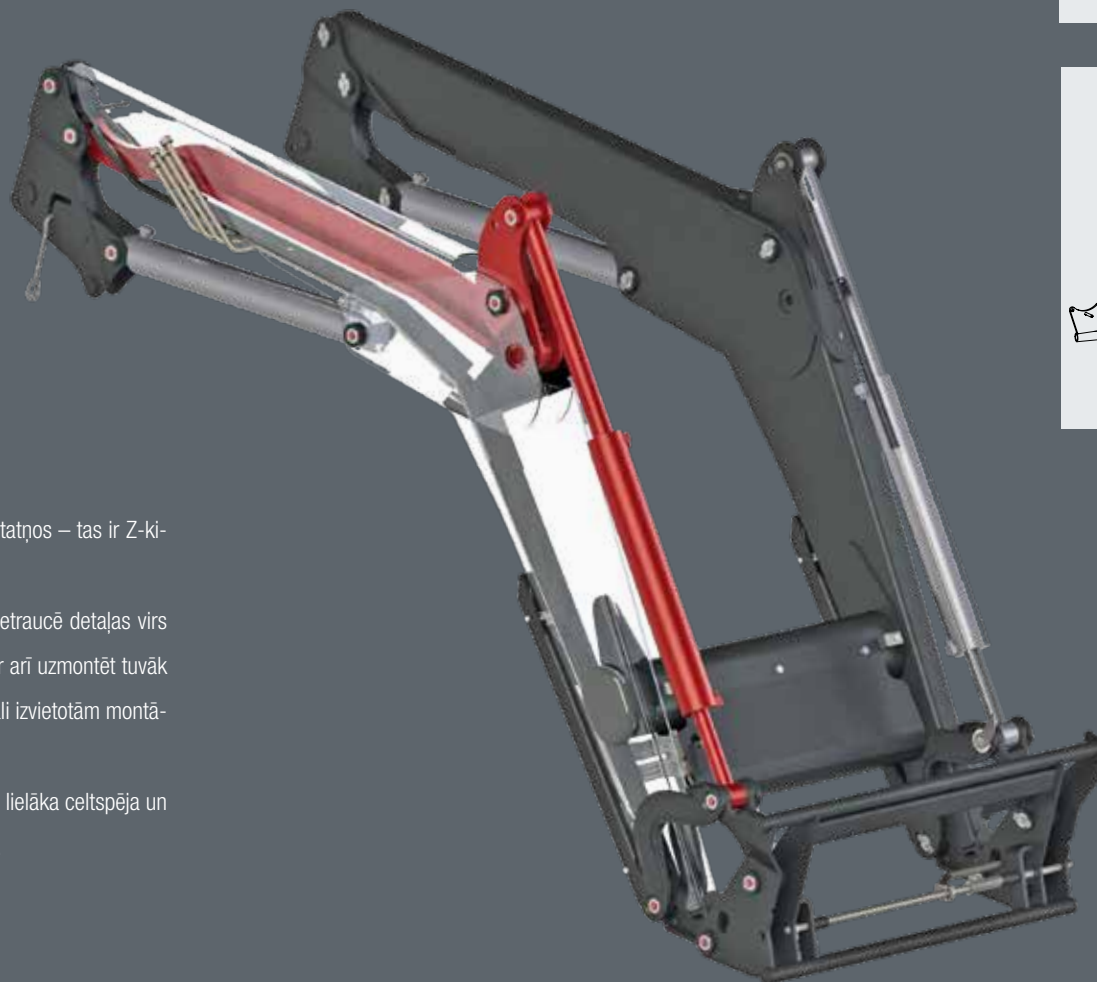

## Z-kinemātika – vislabākā redzamība un augsta jauda

- Mehāniskās paralēlās vadības stieņi atrodas statņos – tas ir Z-kinemātikas pamats.
- Tas nodrošina brīvu redzamību operatoram. Netraucē detaļas virs statņa. Cita priekšrocība: frontālo iekrāvēju var arī uzmontēt tuvāk vadītāja kabīnei – rezultātā: pateicoties optimāli izvietotām montāžas detaļām, samazinās slodze uz traktoru.
- Frontālajiem iekrāvējiem ar Z-kinemātiku ir vēl lielāka celtspēja un atraušanas spēks. Nerodas celtspējas zudumi.

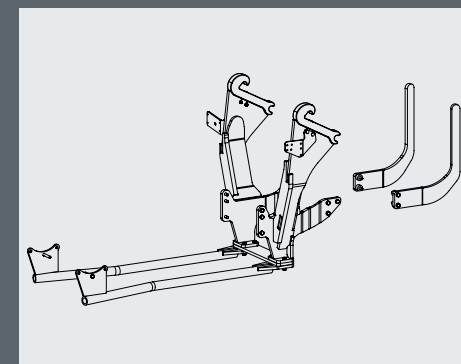
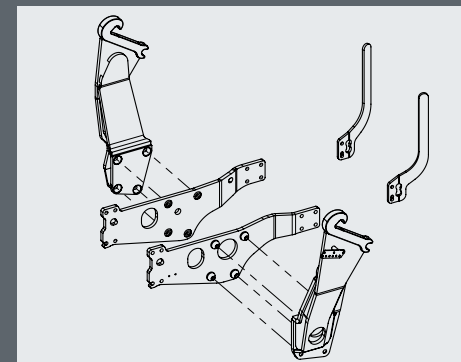

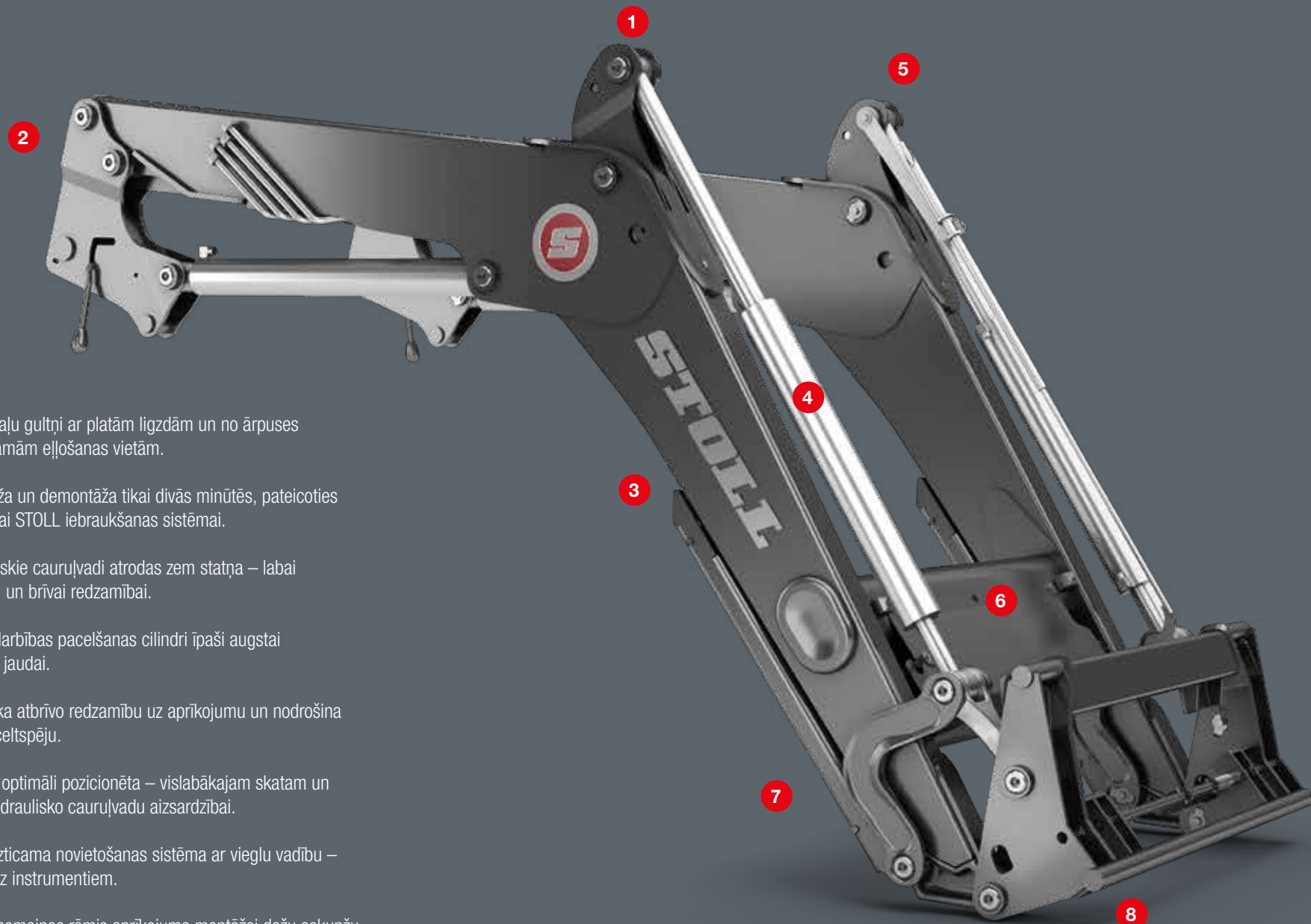

- 1 Kustīgo detaļu gultņi ar platām ligzdām un no ārpuses viegli pieejamām eļļošanas vietām.
- 2 Ātra montāža un demontāža tikai divās minūtēs, pateicoties pārbaudītajai STOLL iebraukšanas sistēmai.
- 3 Visi hidrauliskie cauruļvadi atrodas zem statņa – labai aizsardzībai un brīvai redzamībai.
- 4 Divkārtšas darbības pacelšanas cilindri īpaši augstai pacelšanas jaudai.
- 5 Z-kinemātika atbrīvo redzamību uz aprīkojumu un nodrošina vēl lielāku celtspēju.
- 6 Šķērssijs ir optimāli pozicionēta – vislabākajam skatam un priekšējo hidraulisko cauruļvadu aizsardzībai.
- 7 Droša un uzticama novietošanas sistēma ar vieglu vadību – pavisam bez instrumentiem.
- 8 Euro ātrās nomaiņas rāmis aprīkojuma montāžai dažu sekunžu laikā ar pusautomātisku vai elektrohidraulisku bloķēšanu.



**Vislabākais sniegums celbspējas un  
pacelšanas augstuma ziņā. Maksimāli  
stabilitātes un kraušanas ātruma rādītāji.  
Ērta lietošana: ProfiLine sērija ir īpaši  
izstrādāta visām profesionāļu vajadzībām.**

# Mēraukla visiem frontālajiem iekrāvējiem.

Augstākā kvalitāte pagalmā: lieli traktori ir ļoti populāri. Mēs STOLL, protams, arī piedāvājam tiem piemērotus frontālos iekrāvējus. Mūsu ProfiLine modeļi droši iztur vissmagākos testus. Daudzpusīgais izmantojums ir leģendārs. Mēs pamatoti ar tiem lepojamies.

Jūs iegūstat lielas priekšrocības.

- Dažādie frontālo iekrāvēju modeļi perfekti der traktoriem no 50 līdz vairāk nekā 300 ZS.
- Vislabākā kvalitāte no smalkgraudainā tērauda vieglas uzbūves frontālajam iekrāvējam, pateicoties augstai izturībai pret vērpī un stabilitātei.
- Iespaidīgi ir ļoti augstie celbspējas un pacelšanas augstuma rādītāji.
- Z-kinemātika un optimāla šķērssiļķu pozicionēšana nodrošina vislabāko redzamību uz aprīkojumu.
- Apkopes darbos pietiek ar standarta uzgriežņu atslēgu, lai piekļūtu vadiem.
- Vislabākais aprīkojums ar opcionālām papildiespējām vēl efektīvākam darbam: Return-To-Level funkcija, ātrās iztukšošanas funkcija un papildiegrābšanas funkcija.
- Atkarībā no iekrāvēja modeļa ir pieejams ātrās nomaīņas rāmis citām savienošanas sistēmām – STOLL ir absolūti elastīgs.

**KLAK! GATAVS.**

**STOLL frontālo iekrāvēju var piemontēt un demontēt ar dažām roku kustībām. To nodrošina bez instrumentiem lietojamie balsti un ar spiedienu pievienojamais hidrauliskais savienojums.**



# Paaudzes brīnums Iebraukšanas sistēma.

Jau vairāk nekā trīs gadu desmitus STOLL frontālos iekrāvējus var ērti piemontēt Jūsu traktoram. Proti, ar Drive-In funkciju. STOLL iebraukšanas sistēma ir nepārtraukti attīstīta, optimizējot tās darbību. Labā ziņa: ar visiem uzlabojumiem jau 30 gadus nemainīgs paliek iebraukšanas princips.

Jo mēs esam pārliecināti par priekšrocībām, ko tā Jums sniedz. Tikai tā arī Jūsu jaunais frontālais iekrāvējs perfekti pielāgojas mūsu pārbaudītajai konsolei. Šī sistēma mūsdienās ir frontālā iekrāvēja pamataprīkojums.

Uzticama un izmantota vairāk nekā 1/4 miljonus reižu. Turklāt tas ir STOLL izgudrojums. STOLL oriģināls. Iegūts vairākās paaudzēs.

Gatavs darbam ātrāk nekā divās minūtēs:



**1** Iebraucot frontālais iekrāvējs slid uz montāžas detaļas, līdz sprostapa pieskaras vadslīdes augšējam galam.



**2** Ar Hydro-Fix visus hidrauliskos cauruļvadus var uzreiz pieslēgt traktoram. Frontālais iekrāvējs mazliet tiek pacelts, lai nofiksētu sprostapu vadslīdes satvērējāki.



**3** Fiksācijas svira tiek nospiesta uz leju un frontālais iekrāvējs droši nofiksējas pie montāžas detaļas. Pēc tam frontālais iekrāvējs tiek pacelts tālāk.



**4** Balstus var pielocīt un atlocīt bez instrumentiem.



# Vieglas uzbūves risinājums. Brīva redzamība.

Vieglas uzbūves dizains, pateicoties Z-kinemātikai un smalkgraudainajam tēraudam

Iekāpiet un sāciet darbu ar brīvu redzamību! Pārskatiet visu lauku vai zonu virs automašīnu jumtiem. Tā kā statnis ir izgatavots no vieglāka smalkgraudainā tērauda, tam ir īpaši vieglas uzbūves dizains. Turklāt STOLL frontālajiem iekrāvējiem visi vadi un caurules ir izvietoti tā, ka tie neierobežo operatora redzamību: Mehāniskā paralēlā vadība – pateicoties Z-kinemātikai – atrodas statņa iekšpusē; Comfort-Drive hidroakumulators optimāli novietotā šķērssijā.

Operatora perfektai redzamībai ir izdevīgas priekšrocības:

viņš redz visu, kas notiek apkārt traktoram. Viņš var strādāt vēl precīzāk un vieglāk. Precizitāte, pateicoties drošībai.

**Pateicoties izcilajam smalkgraudainajam tēraudam, mūsu statnis apbur ar savu vieglas uzbūves dizainu. Raksturiezīme: augstākā kvalitāte un optimāla redzamība no vislabākās pozīcijas.**

**Pilnīgi brīva redzamība!**

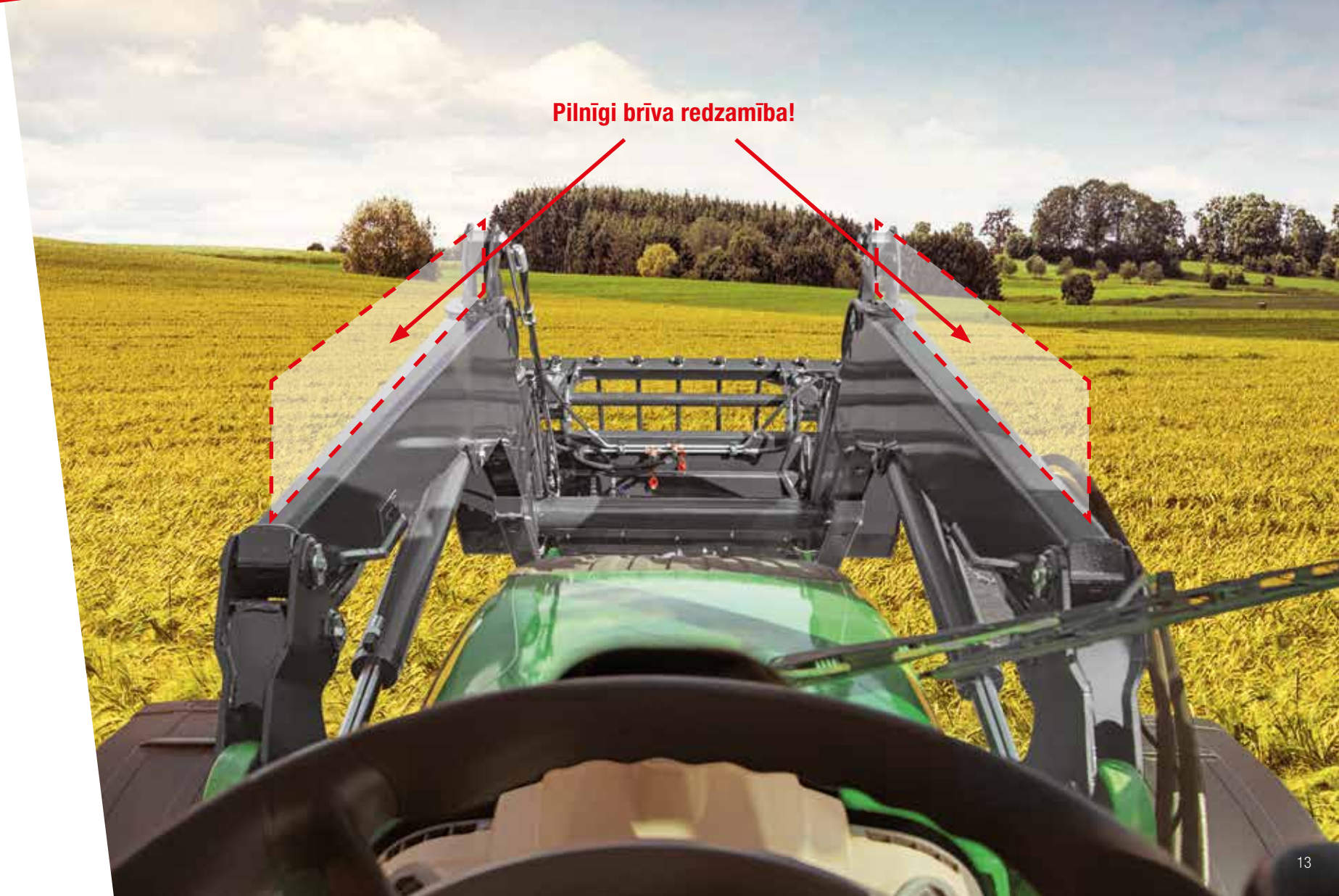

# Kā uz salmu paklāja.

Mierīga braukšana arī pa nelīdzenu reljefu – pateicoties mūsu amortizācijas sistēmai Comfort-Drive

- Gan pa ceļiem, gan uz lauka: visur, kur zeme ir nelīdzena, Comfort-Drive to bez pūlēm amortizēs.
- Šī piederumu funkcija samazina iekrāvēja un aprīkojuma triecienus – pluss: tiek saudzēts transportlīdzeklis. Pateicīga ir arī operatora mugura.
- Noderīgi zināt: Tāpēc ka šajā gadījumā izmantotais hidroakumulators ir uzstādīts statņā šķērssiņā, ārpusē izvietotās detaļas neierobežo redzamību. Redzamība nav ierobežota.
- Secinājumi: Comfort-Drive ir STOLL augstākā līmeņa risinājums.

## Kā darbojas Comfort-Drive?

Frontālā iekrāvēja šķērssiņā – tieši virs centrālā hidraulikas bloka – ir iebūvēts virzuļakumulators. Tas ir uzpildīts gan ar eļļu, gan slāpekli. Svārstības, kas rodas brauciena laikā, šeit tiek noslāpētas, izplešoties slāpeklim un spiežot atpakaļ eļļu. Ikdienas lietošanā Comfort-Drive ir īpaši stabils un efektīvs.

**Priekšrocība: ikdienas lietošanā Comfort-Drive ir īpaši stabils un efektīvs.**



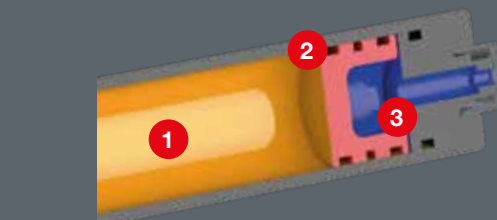

Virzuļakumulators vibrāciju slāpēšanai  
COMFORT-DRIVE šķērssijā

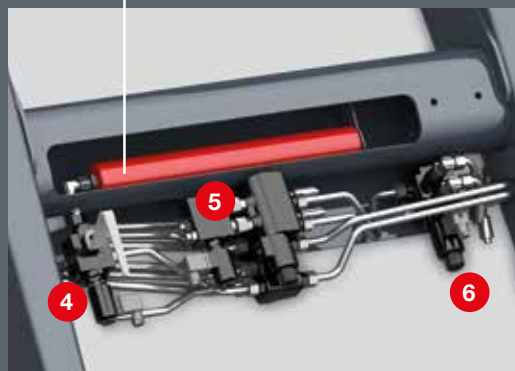

- 1 Eļļa
- 2 Virzuļakumulators ir gala pozīcijā
- 3 Slāpeklis
- 4 Meh. vai elektrohidr. COMFORT-DRIVE slēgvārsts
- 5 Elektrohidr. aprīkojuma fiksators
- 6 4. hidrauliskais izvads
- 7 3. hidrauliskais izvads
- 8 Centrālais hidraulikas bloks
- 9 Paplašinājuma bloks

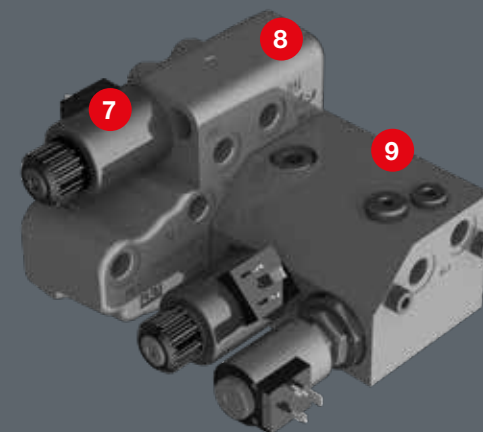

**Piederumu funkcija Comfort-Drive samazina iekrāvēja un aprīkojuma triecienus – rezultātā: tiek saudzēts cilvēks un mašīna. Paldies teknikai!**

# INTELIGENTÁ SAIMNIEKOŠANA.







**Manuāli vai automatizēti. Mūsu tehnika vienmēr strādā cilvēka labā un kopā ar cilvēku. Turklāt Jūs saglabājat pilnīgu kontroli.**

# Viss tiek kontrolēts.

Ergonomiska forma un viegla lietošana – viss pie rokas ar STOLL vadības ierīcēm. Vēlmes, kādai jābūt vadībai, ir daudzveidīgas: daži operatori vēlas strādāt manuāli savā kontrolē citi operatori labprātāk vada automatizēti. Mūsu praktiskie STOLL modeļi piedāvā atbilstīgas funkcijas visām vēlmēm. Atrodiet savu vēlmju kandidātu.



## Base Control

- Ļoti ērta vadība ar precīzu un drošu iekrāvēja vadīšanu.
- Integrēts pogu slēdzis papildfunkcijām.
- Piecas pamatfunkcijas: pacelšana, nolaišana, grābšana, bērsana, peldošais režīms.
- Bloķēšanas funkcija braukšanai pa ceļu.



## Pro Control

- Iekrāvēja vadība ir tikai elektriska un tādēļ īpaši viegla un ērta.
- Sešas pamatfunkcijas: pacelšana, nolaišana, grābšana, bērsana, peldošais režīms, aprīkojuma peldošais režīms.
- Plēves taustiņi papildfunkcijām (ātrā iztukšošana, 3./4. hidrauliskais izvads, bloķēšanas funkcija braukšanai pa ceļu, aprīkojuma fiksators, ComfortDrive un puse ātruma).



## Trac Control

- Frontālais iekrāvējs tiek vadīts ar traktora proporcionālajām vienas sviras vadības ierīcēm.
- Ergonomiskais Trac Control aizstāj oriģinālo traktora kursorsviru bez pogas elektriskajām funkcijām.
- Piecas pamatfunkcijas: pacelšana, nolaišana, grābšana, bērsana, peldošais režīms.

# REAL<sup>3</sup>.

## Der echte 3. Steuerkreis.

- Pieejams papildus STOLL hidrauliskajam vārstam (EWMS) Hidrauliskajam vārstam „Real<sup>3</sup>” ir klientam pieejama funkcija, lai tajā pašā laikā varētu darbināt, piemēram, 2. vadības ķēdi (instrumenta savākšana / izgāšana) un 3. vadības ķēdi (augšējā satvērēja atvēršana / aizvēršana).
- Šī papildu funkcija nodrošina ērtāku un “vienmērīgāku” priekšējā iekrāvēja darbību, kas arī ietaupa darba laiku.
- Šo „reālo, trešo funkciju” (Real<sup>3</sup>) darbina, izmantojot divas pogas uz vadības sviras vai priekšējā iekrāvēja vadības sviras.
- Funkcija „Real<sup>3</sup>” ir pieejama visām parastajām hidrauliskajām sistēmām (atvērts centrs, slodzes uztveršana), kā arī mehāniskā un elektrohidrauliskā frontālā iekrāvēja vadībai un centrālās ass vārstiem.
- Pašu spiediena samazināšana, lai vieglāk savienotu šļūtenes
- Iespējama arī atsevišķa un elastīga uzstādīšana pie traktora
- Speciāli pielāgoti cauruļvadi ProfilLine sērijai



Cauruļu iekļāšana REAL<sup>3</sup><sup>rd</sup>

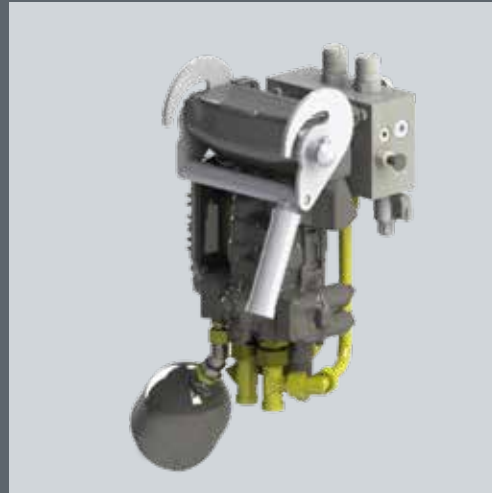

EHS + REAL<sup>3</sup><sup>rd</sup> ieskaitot 4 Hydro-Fix



REAL<sup>3</sup><sup>rd</sup> ar standarta hidrauliku, ieskaitot 4 Hydro-Fix



Savienojums 6 Hydro-Fix

# RTL. Return-to-Level funkcija.

Optimāla aprīkojuma pozīcija, nospiežot pogu –  
pateicoties Return-to-Level funkcijai

- Vairs nav jāmeklē aprīkojuma pareizā pozīcija. Vai neredzat aprīkojuma stāvokli apakšējā pozīcijā? Nekādu problēmu! Nospiežot pogu, aprīkojums automātiski atkal novietojas iepriekš iestatītajā pozīcijā.
- Ar pogas nospiešanu pietiek – un vienreiz noregulētā aprīkojuma pozīcija, pateicoties ieslēdzamai līmeņa regulēšanai, atkal ieņem to pašu pozīciju: Tas ietaupa laiku un nervus.
- Tas ir ļoti viegli, un darbība notiek mehāniski: Atbrīvojiet sprūdu, iestatiet un pievelciet.
- Raksturizēme: tā kā Return-To-Level funkcija ir integrēta statnī, šī funkcija operatoram ir vienmēr pieejama, pat ja viņš frontālo iekrāvēju piemontē citam traktoram.
- Elektriski ieslēdzama ātrās iztukšošanas sistēma ar Return-to-Level funkciju ir pieejama standartaprīkojumā.
- Skaidra priekšrocība: pateicoties līmeņa automātiskai un ātrās iztukšošanas funkcijai, kraušana notiek ātrāk un efektīvāk.





## HYDRO-FIX – ātrais hidrauliskais savienojums

- Visi hidrauliskie cauruļvadi tiek ātri savienoti un atvienoti – tikai ar vienu rokas kustību.
- Stoll Hydrofix (taisnstūra, 4-kāršs savienojums) standartā var pievienot vai atvienot ar augstu spiedienu.
- Populārākajiem traktoru zīmoliem STOLL piedāvā papildu Hydro-Fix blokus.
- Pateicoties sērijveidā uzstādītajam nosegmehānismam, sistēma ir aizsargāta pret rupjo piesārņojumu. Lai garantētu nevainojamu darbību, sistēmai vienmēr jāpaliek tīrai.

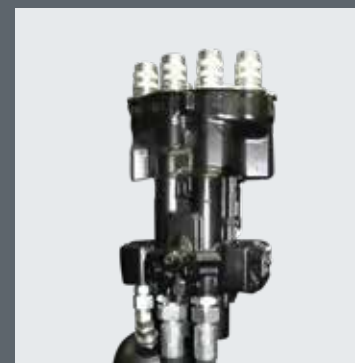

## Visi slēdži pareizā vietā – pateicoties vārstam

- Jaunais vārstu bloks izceļas ar kompakto uzbūvi – tas ietaupa vietu, samazina svaru un atvieglo servisam montāžu. Tas ir īpaši izstrādāts frontālā iekrāvēja vadībai un ļauj veikt vienkāršu montāžu tieši zem Hydro-Fix.
- Apvienojumā ar Pro Control kursorsviru frontālā iekrāvēja papildfunkciju slēdži ir novietoti tieši kursorsvirā.
- Vārstu bloku var iegādāties gan Pro Control, gan Base Contro vadības sistēmas vajadzībām.

# Der vienmēr!

Līdz malām pilns aprīkojums – pateicoties maksimāli lielākajam sagāšanas leņķim un papildiegrābšanas funkcijai

- Viss paliek iekšā: materiāls neizberas.
- Maksimāls sagāšanas leņķis: pie zemes no 40° līdz 46° – ar papildiegrābšanas funkciju, paceļot līdz 69°.
- STOLL papildiegrābšanas funkcija ir ekskluzīva! Vienmēr pilns kauss, materiāls neizberas.
- Kraušanas laikā aprīkojumā satilpst vairāk – un arī paliek tur, kur vajadzīgs.

Rezultātā: jūtami palielinās kraušanas kapacitāte.



Praksē tas izskatās šādi: pateicoties papildiegrābšanas funkcijai, pilns kauss paliek pilns arī pēc pacelšanas. Rezultātā: materiāls neizbirst, augsta kraušanas jauda. Sistēma ir tik vienkārša, cik ģeniāla. Pēc kausa pacelšanas, iekrāvējam paceļot, kausu var vēlreiz sagāzt par 24°. Tā krava paliek kausā.

Viegli paveicama aprīkojuma montāža.  
Ar pilnu spēku uz priekšu!

## Aprīkojuma montāža – tikai īss pitstops



**1** Piebraukšana un frontālā iekrāvēja iekabināšana.



**2** Aprīkojuma sagāšana – fiksators nofiksējas automātiski.



**3** Hidrauliskā savienojuma pievienošana.

## Der jebkurš aprīkojums – arī no citiem ražotājiem

- Pie viena STOLL frontālā iekrāvēja klients var piemontēt visu veidu aprīkojumu ar Euro stiprinājumu.
- STOLL frontālajam iekrāvējam – ar mūsu kombinēto nomainīgo rāmi – der arī citu ražotāju savienošanas sistēmas.



Skid Steer



Tenias adapteris



Euro



Euro + Alö



Euro + (MX) - FR



Euro + SMS

# Inovācija kļūst par funkciju.



3. un 4. hidrauliskais izvads (šeit kā spraudsavienojums)  
Hidrauliskā aprīkojuma, kā skābbarības satvērējdakšas, ķīpu satvērējs vai ķīpu krautņotājs, vienkāršai lietošanai.



Aprīkojums Fix  
2-kāršs savienojums 3. un 4. hidrauliskajam izvadam.



Aprīkojuma fiksators, nospiežot pogu, vēl ērtāka  
aprīkojuma nomaiņa neizkāpjot – ar HYDRO-LOCK.



Vēl ātrākai hidraulisko cauruļvadu savienošanai Hydro-Fix ir  
pieejams arī aprīkojuma montāžai.



Visu mūsu inovatīvo risinājumu fokuss: funkcionalitāte jūsu ikdienai. Mēs esam apmierināti tikai tad, kad jūs uz lauka vai stallī varat izdarīt ar savu tehniku vislabāko.



Nolaišanās bloķētājs

- Nepieļauj frontālā iekrāvēja pēkšņu nolaišanos.
- Atbilst EN 12525/A1 prasībām.

Kopā ar personu groziem neatbilst likuma prasībām.



Īsts trešais hidrauliskais izvads: REALS<sup>3</sup>

- Trešais hidrauliskais izvads aprīkojuma vadībai neatkarīgi no frontālā iekrāvēja vadības.
- Aprīkojumam padeve notiek tieši no traktora hidrauliskā sūkņa.
- Aprīkojuma optimāla lietošana, sinhroni veicot tā funkcijas.



Comfort hidrauliskā sistēma

- Izvēles slēdzis frontālā iekrāvēja vai aizmugures hidrauliskās sistēmas aktivizēšanai, vienlaikus abas funkcijas nav iespējamas.

Ar pareizu montāžu ir jānovērš ārējas aktivizēšanas iespēja.



Visaptverošam skatam: kameras sistēma

- Mērķtiecīgs un precīzs darbs – ar kameras sistēmu operators redz labāk.
- Lielāks komforts un uzlabota efektivitāte, strādājot ar aprīkojumu.

# Ļoti interesē tehnika?

## Visi dati acumirkļī!

Papildus emocionālam ikdienas darbam daudzi mūsu klienti novērtē arī racionālas zināšanas par skaitļiem, datiem un faktiem. Mēs labprāt sniegsim vajadzīgo informāciju.

FZ / FS ProfiLine			8		10		20		30		35	40	45	50	60	80.1	
			8.1		10.1		20.1		30.1		35.1	40.1	45.1	50.1	60.1	80.1	
Tips			FZ	FS	FZ	FS	FZ	FS	FZ	FS	FZ	FS	FZ	FZ	FZ		
Der traktoriem ar kW/ZS jaudu		kW ZS	35-65 50-90		50-75 70-100		50-80 70-110		65-90 90-120		65-105 90-140		65-105 90-140	90-130 120-180	110-170 150-230	130-200 180-270	
Celtspēja aprikojuma pagrieziņa punktā	apakšā augšā	Q1	daN	2.060		2.120		2.620		2.380		2.520		2.730	2.900	3.030	3.190
		Q2	daN	1.590		1.590		1.960		1.830		1.935		2.100	2.360	2.600	2.730
Celtspēja (kauss) 300 mm pirms pagrieziņa punkta	apakšā augšā	N1	daN	2.060	1.740	2.120	1.810	2.620	2.250	2.380	2.060	2.520	2.360	2.730	2.900	3.030	3.190
		N2	daN	1.590	1.320	1.590	1.330	1.960	1.640	1.830	1.550	1.935	1.780	2.100	2.360	2.600	2.730
Celtspēja (paletes) 900 mm pirms pagrieziņa punkta	apakšā augšā	M1	daN	2.060	1.320	2.120	1.400	2.620	1.730	2.380	1.620	2.520	1.870	2.730	2.900	3.030	3.190
		M2	daN	1.590	980	1.590	1.010	1.960	1.240	1.830	1.190	1.935	1.300	2.100	2.360	2.600	2.730
Uzlaušanas spēks 900 mm pirms aprikojuma pagrieziņa punkta		R	daN	1.950	1.730	2.690	1.770	2.690	2.240	2.690	2.460	2.950	2.460	2.950	3.510	3.490	3.770
Maksimālā celtspēja aprikojuma pagrieziņa punktā		H	mm	3.450		3.740				4.070				4.260	4.460	4.760	
Pārkraušanas augstums (H-210)		L	mm	3.240		3.530				3.860				4.050	4.250	4.550	
Izbēršanas augstums		A	mm	2.380		2.690				3.010				3.210	3.410	3.700	
Izbēršanas attālums		W	mm	670		700				785				785	800	840	
Rakšanas dziļums		S	mm	210		210				210				210			
Statņa pagrieziņa punkts		B	mm	1.660		1.780				1.930				1.930	2.030	2.170	
Sagāšanas leņķis	apakšā	X	° grādi	40		46				46				46			
		X1	° grādi	51	-	65	-	65	-	68	-	68	-	68	68	69	69
Izgāšanas leņķis	apakšā augšā	V	° grādi	94	158	93	154	93	154	103	154	103	154	103	150	154	
		Z	° grādi	61		59				59				59			
Sūkņa jauda			l/min.	50						60				70			
Pacelšanas laiks			sek.	4,4		4,8		5,9		4,9		5,2		5,7	5,5	6,2	7
Sagāšanas laiks, aprikojums			sek.	0,6	0,5	1,3	0,6	1,3	0,8	1,1	0,7	1,2	0,7	1,2	1,3	1,3	1,4
Izgāšanas laiks, aprikojums			sek.	1,7	1,6	2,2	2,2	2,2	2,6	1,9	2,5	2,1	2,5	2,1	2,1	2,1	2,3
Masa, iekrāvēja statnis bez aprikojuma			kg	406	356	465	420	475	425	540	470	575	480	580	680	790	850

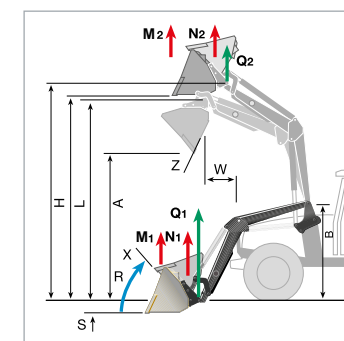

Statņa tips	Statņa platums
8/10/20/30/40/45/50/60	Standarta statnis (916 mm statņa platums)
8.1/10.1/20.1/30.1/40.1/45.1/50.1/60.1/80.1	Platais statnis (1100 mm statņa platums)

Norādītās vērtības ir vidējās vērtības. Atkarībā no traktora tipa rodas atšķirības uz augšu vai uz leju.  
\* Traktora apgāšanās riska dēļ darbi ar frontālo iekrāvēju ir atļauti tikai apvienojumā ar piemērotu pretsvaru aizmugurē.

Aprēķināts ar 195 bāru hidraulisko spiedienu!



FZ statnis ar mehānisku paralēlo vadību:  
spēcīgi risinājumi profesionāļiem no profesionāļiem



FS statnis bez paralēlās vadības: Smagiem apstākļiem  
ar izcilu cenas un kvalitātes attiecību

Standartaprīkojums FZ / FS ProfiLine	FZ iekrāvējs	FZ-iekrāvējs/ Return-To-Level funkcija	FS iekrāvējs
Frontālā iekrāvēja statnis no smalkgraudainā tērauda	•	•	•
Z-kinemātika, iekšpusē izvietots vadības stienis	•	•	–
Slēpti hidrauliskie cauruļvadi ar pieeju servisam	•	•	•
Divkāršas darbības hidrauliskie cilindri	•	•	•
Aprīkojuma cilindri, sinhrona darbība	•	•	–
Vizuālais indikators	•	•	•
DX gultņu ieliktni visiem iekrāvēja pagrieziņa punktiem	•	•	•
Automātisks meh. aprīkojuma fiksators	•	•	•
<b>Izvēles aprīkojums FZ / FS ProfiLine</b>			
Elektrohidr. aprīkojuma fiksators	•	•	•
HYDRO-FIX: ātrs hidrauliskais savienojums	•	•	•
3. un 4. hidrauliskais izvads	•	•	•
1 sviras vadības ierīce, Boudena trosē	•	•	•
Proportcionāla elektr. 1 sviras vadības ierīce	•	•	•
ECO-Pro proporcionālā vadība	•	•	•
COMFORT-DRIVE (ieslēdzams arī elektr.)	•	•	•
Papildiegrābšanas funkcija	•	–	–
Aprīkojuma ātrā iztukšošana	–	•	–
Vienlaikus statņa pacelšana un aprīkojuma iztukšošana	–	•	–
Ātrā iztukšošana	–	–	•
Return-to-level (līmeņa automātika)	–	•	–

Saglabātas tiesības veikt izmaiņas. Attēli daļēji ar speciālo aprīkojumu. Frontālie iekrāvēji vienmēr jānovieto ar piemērotu aprīkojumu. Attēlošanas iemeslu dēļ dažos attēlos tas nav ievērots. STOLL piederumi un piedāvātie komponenti ir paredzēti vienīgi mērķim paredzētai lietošanai ar STOLL frontālajiem iekrāvējiem.



Wilhelm STOLL Maschinenfabrik GmbH  
Bahnhofstr. 21 | 38268 Lengede  
Tälrunis: +49 (0) 53 44 / 20-222  
Fakss: +49 (0) 53 44 / 20-49182

[www.stoll-germany.com](http://www.stoll-germany.com)